

Promena konteksta

Promena konteksta

Promena konteksta (engl. *context switch*) - preključivanje

Izbegavanje radnog čekanja

Višeprocetni režim rada

- više slika procesa istovremeno u memoriji
- preključivanje procesora sa jedne na drugu sliku

Stanja procesa

- aktivan
- čeka
- spreman

Sistemski proces

- aktivan kada svi ostali čekaju

Preključivanje

Do preključivanja dolazi

- kada se završi aktivnost procesa
- kada aktivnost procesa zavisi od spoljašnjeg događaja
 - komunikacija sa diskom
 - komunikacija sa terminalom
- UI vođeno preključivanje – obavljaju ga drajveri

Modul za rukovanje procesorom

- bira proces kome će se dodeliti procesor

modul za rukovanje procesima
modul za rukovanje datotekama
modul za rukovanje radnom memorijom
modul za rukovanje kontrolerima
modul za rukovanje procesorom

Preključivanje

- Ako su svi procesi nezavisni (zasebna memorija i datoteke), zajednički resurs su samo registri procesora, svakom procesu se dodeljuje registarski bafer
- %0 – bafer tekućeg aktivnog procesa, %1 – bafer novog aktivnog procesa

	POČETAK	preključivanje	IZBACI	%12
IZBACI	MAKRO	R	IZBACI	%13
	PREBACI_RP	R, (%0)	IZBACI	%14
	DODAJ_1	%0	IZBACI	%15
	KRAJ		UBACI	%2
UBACI	MAKRO	R	UBACI	%3
	PREBACI_PR	(%1), R	UBACI	%4
	DODAJ_1	%1	UBACI	%5
	KRAJ		UBACI	%6
preključivanje:	IZBACI	%2	UBACI	%7
	IZBACI	%3	UBACI	%8
	IZBACI	%4	UBACI	%9
	IZBACI	%5	UBACI	%10
	IZBACI	%6	UBACI	%11
	IZBACI	%7	UBACI	%12
	IZBACI	%8	UBACI	%13
	IZBACI	%9	UBACI	%14
	IZBACI	%10	UBACI	%15
	IZBACI	%11	NATRAG	
			KRAJ	

Prekid

(engl. *interrupt*)

Prekid

Provera spoljašnjih događaja samo prilikom preključivanja nije efikasna

- do reakcije na spoljašnji događaj dolazi tek kada dođe trenutak preključivanja, iako se događaj mogao desiti i ranije

Dešavanje spoljašnjeg događaja treba da odmah pokrene izvršavanje odgovarajućeg drajvera

- prekid izvršavanja tekućeg procesa
- obrada događaja
- nastavak aktivnosti prekinutog procesa

Prekid

Prekid (engl. *interrupt*)

- **obrađivač prekida** (engl. *interrupt handler*)
 - preko vektora prekida (ulazna adresa obrađivača)
- svaka vrsta prekida (tastatura, disk, ...) ima svoj vektor i obrađivač
- prekide izazivaju kontroleri
 - javi procesoru da se desio događaj
 - dostavi vektor obrađivača prekida

Mehanizam prekida

Svi vektori prekida čine **tabelu vektora prekida** kojoj se pristupa preko broja prekida

Linija najave prekida (engl. IRQ – *interrupt request*)

– kontroler javlja da se desio događaj

Linija potvrde prekida (engl. *interrupt acknowledge*)

– procesor traži broj vektora

Čuvanje programskog brojača (%I3) i status registra (%I4) pre obrade prekida

Obradivač prekida čuva preostale registre

Mehanizam prekida

Obradivači prekida po završetku treba da restauriraju i programski brojač i status registar

- naredba NASTAVI
- kod KONCEPT-a nema prekida unutar prekida
 - SR₄ – bit prekida (I-omogućeni)
- postavlja se na 0 čim se uđe u obradu prekida

Stek omogućava prekide u više nivoa

Realizacija prekida

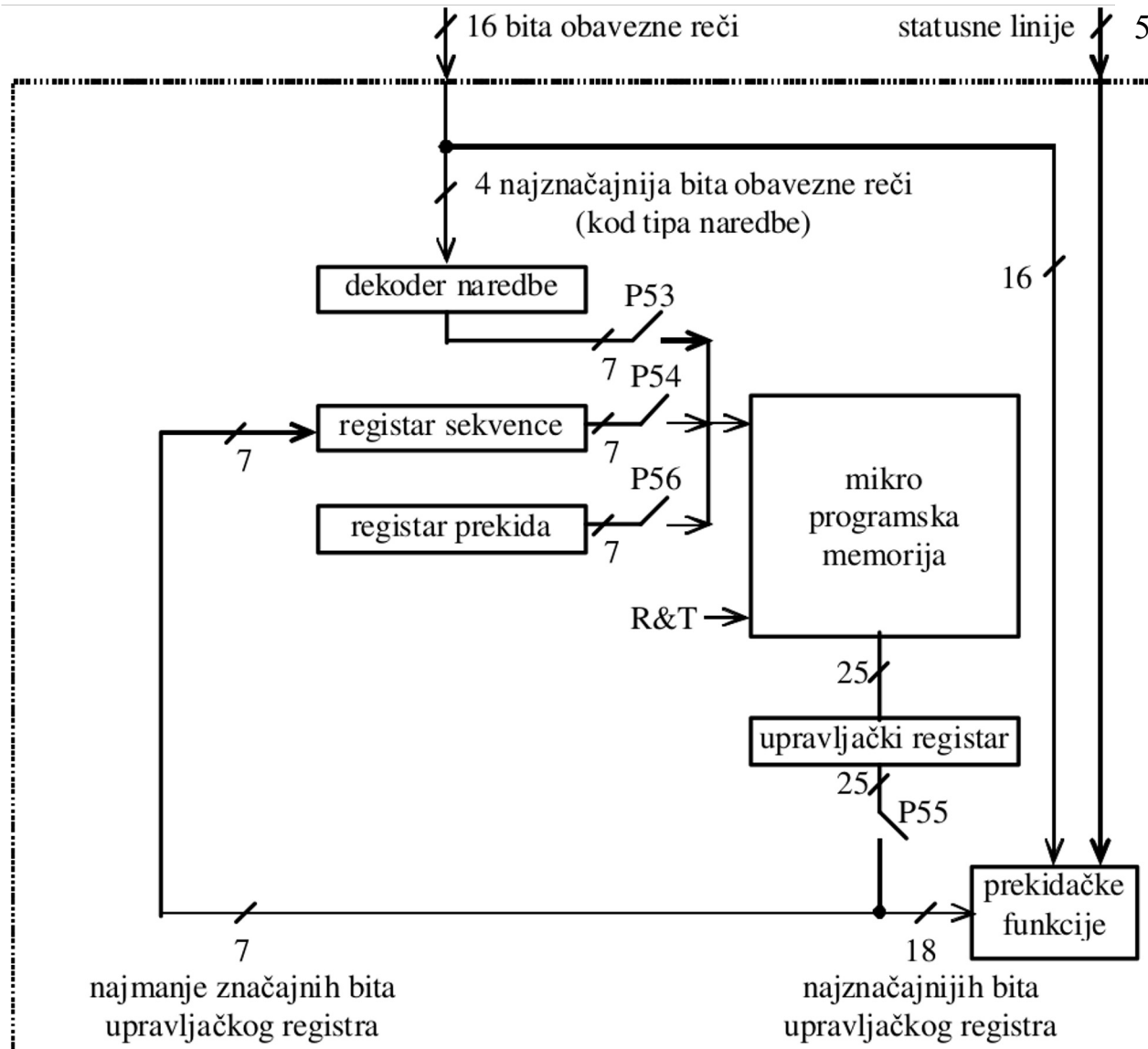

Upravljačka jedinica

registar prekida:
sadrži adresu mikro-
programa prekida

Realizacija prekida

Logička promenljiva NAJAVA

Izvršavanje mikro programa prekida – pre faze dobavljanja sledeće naredbe

Mikro-program dobavljanja na 0000001_2

$PRE_DOBAVLJANJA = \sim RS_6 \& \sim RS_5 \& \sim RS_4 \& \sim RS_3 \& \sim RS_2 \& \sim RS_1 \& RS_0$

Mogućnost obavljanja prekida

$PREKID = NAJAVA \& SR_4 \& PRE_DOBAVLJANJA$

Rukovanje P56 i P54

$P56 = R \& T \& PREKID$

$P54 = R \& T \& \sim IZA_DOBAVLJANJA \& \sim PREKID$

Serijsko povezivanje kontrolera na liniju potvrde

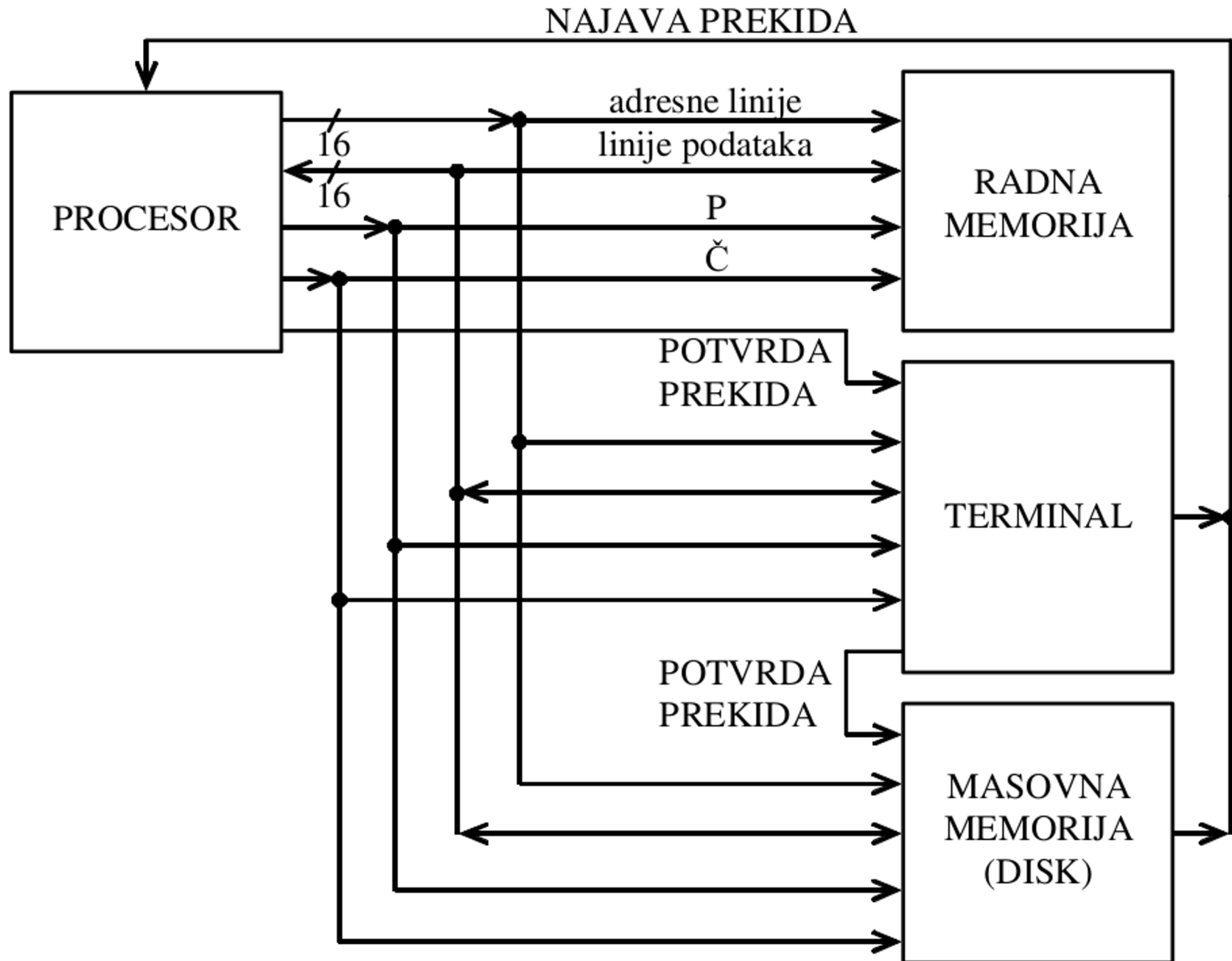

Realizacija prekida

Svaki kontroler ima u sebi registar broja prekida

- stavlja ga na linije podataka po dobijanju potvrde

Mikro-program prekida

1. ciklus: programski brojač \rightarrow %13
2. ciklus: status registar \rightarrow %14
3. ciklus: 0 \rightarrow SR_4
4. ciklus: 1 \rightarrow POTVRDA PREKIDA
linije podataka \rightarrow pomoćni registar
5. ciklus: pomoćni registar \rightarrow adresne linije
1 \rightarrow č
linije podataka \rightarrow programski brojač

Mikro-program naredbe NASTAVI

1. ciklus: %13 \rightarrow programski brojač
2. ciklus: %14 \rightarrow status registar

Odnos obrade prekida i preključivanja

Obrada prekida ne zahteva preključivanje, ali ga može izazvati

Prioritet procesa

Na početku rada

- inicijalizacija tabele prekida (funkcija modula za rukovanje kontrolerima)
- omogućavanje prekida

Podela drajvera

- donji deo – **obrađivač prekida**
- gornji deo – **komunikacija sa višim slojevima**

Organizacija drajvera terminala

Donji deo

- obrađivač prekida tastature
- obrađivač prekida ekrana

Gornji deo

- potprogrami terminala

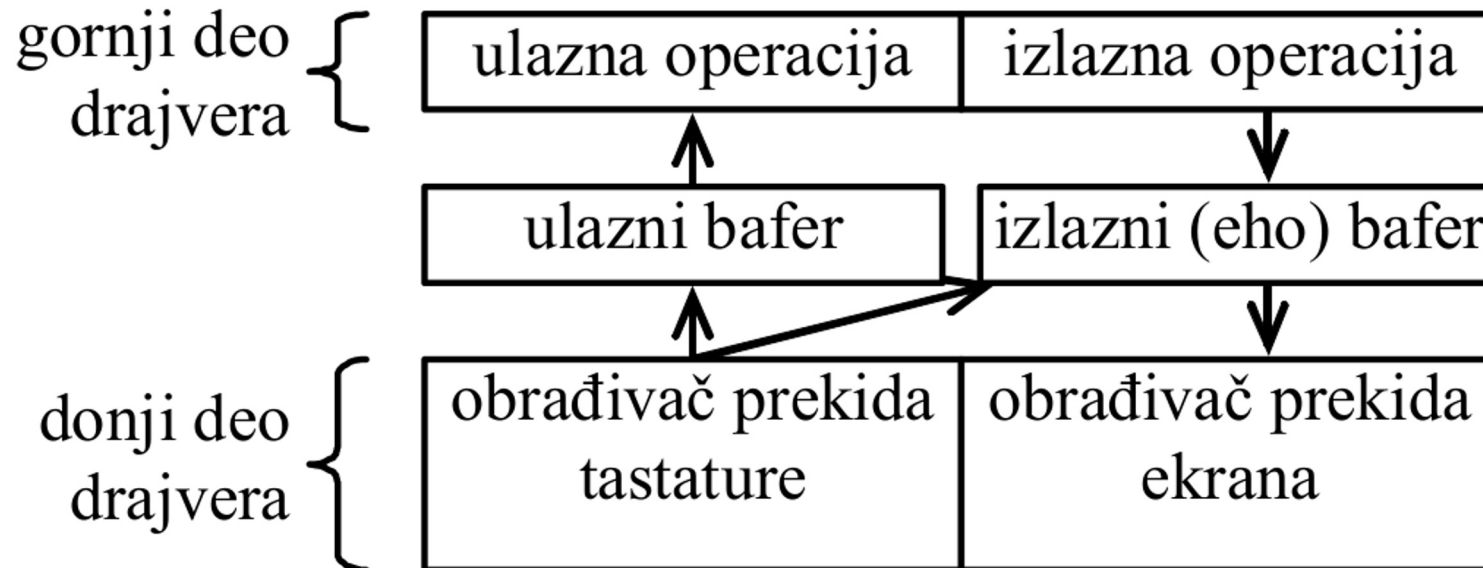

Organizacija drajvera diska

Donji deo

- obrađivač prekida diska

Gornji deo

- ulazna i izlazna operacija (prijavljaju kraj rada tek kada ceo blok bude prenet)

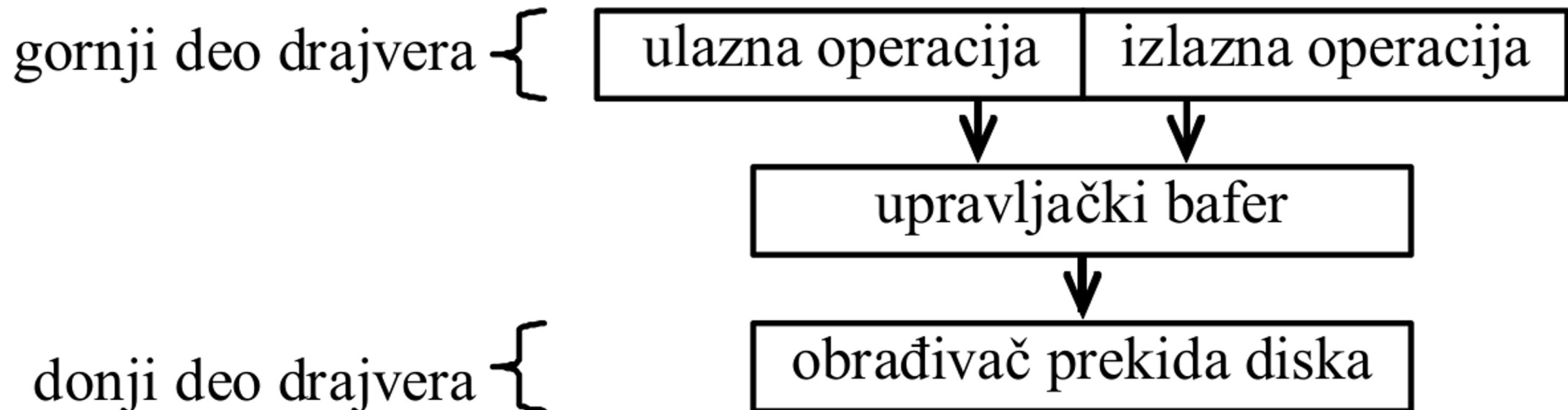

Usklađivanje rada kontrolera i uređaja

Asinhroni rad:

- kontroleri
- procesor

Sinhroni rad:

- kontroler
- uređaj

Rukovanje (engl. *handshaking*)

- logička promenljiva KONTROLER
- logička promenljiva UREĐAJ
- samo kada su obe na 1 moguća je komunikacija

Sabirnice (magistrale)

Sabirnica (magistrala)

Veliki broj prekida koje treba obraditi pri prenosu bloka sa diska ili na disk

Sabirnica (magistrala – engl. *bus*)

– direktna veza između svih delova računara

DMA (engl. *direct memory access*) kontroler

– rukovanje sabirnicom

- ZAHTEV (engl. *bus request*)
- DOZVOLA (engl. *bus grant*)

Sabirnica (magistrala)

DMA kontroler diska

- registar broja staze
- registar broja sektora
- registar broja bajtova (za prenos)
- registar adrese (prva lokacija u radnoj memoriji)
- registar stanja (smer prenosa)
- registar podataka

Manje angažovanje procesora oko prekida

- ali i usporenje procesora kada se koristi DMA

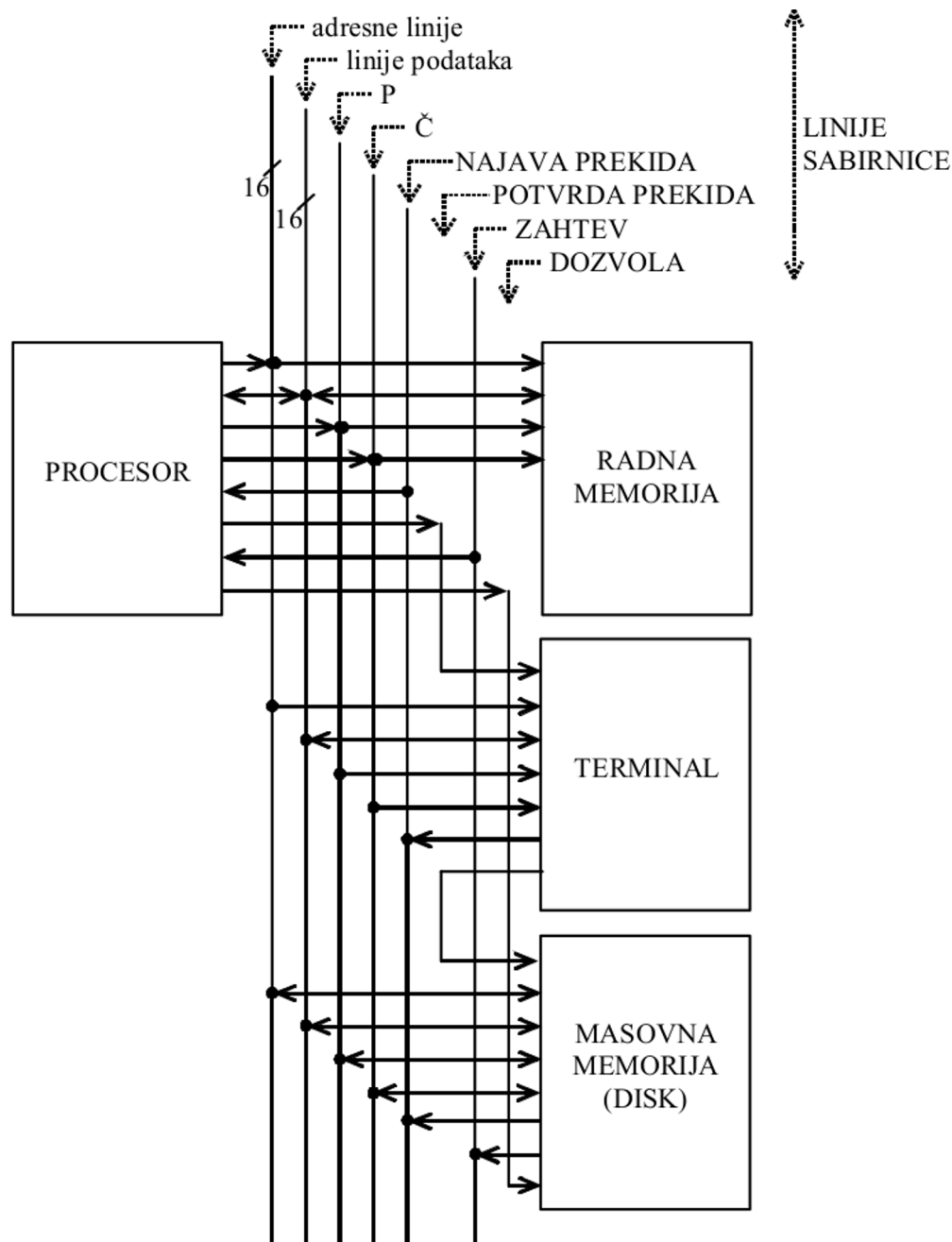

Koncept

DMA se vrši u toku dobavljanja naredbi

Početak obavljanja zavisi od P, Č i DOZVOLA

Više DMA kontrolera se serijski povezuju na signal DOZVOLA

Linije sabirnice:

- adresne linije
- linije podataka
- upravljačke linije

Višekorisnički rad

Višekorisnički rad

Periodični prekidi

- **kružno preključivanje** (engl. *round robin*)
- (sistemski) **sat**: kristalni oscilator + brojač impulsa
- **sistemska vreme**

Višekorisnički rad

- više terminala povezanih na jedan računar
- privid da računar istovremeno opslužuje više korisnika
zasnovan na velikoj brzini procesora

Logički i fizički adresni prostori

Međusobna zaštita procesa (raznih korisnika)

Logički adresni prostor

- logička adresa i fizička adresa
- logička adresa: od 0 do granične (najveća log. adresa)
- poređenje tekuće logičke adrese sa graničnom
 - i -ti bit viši od granične adrese $V_i = L_i \& (\sim G_i)$
 - i -ti bit niži od granične adrese $N_i = (\sim L_i) \& G_i$
- izlazak van logičkog adresnog prostora:

$$V = V_{15} | (\sim N_{15} \& (V_{14} | (\sim N_{14} \& (\dots (V_1 | (\sim N_1 \& V_0)) \dots)))$$

Pretvaranje logičke adrese u fizičku

Moguće je samo ako je V netačno!

Sabiranje logičke adrese sa baznom

Granični (engl. *limit*)
bazni (engl. *base*) **registar**
za čuvanje adresa

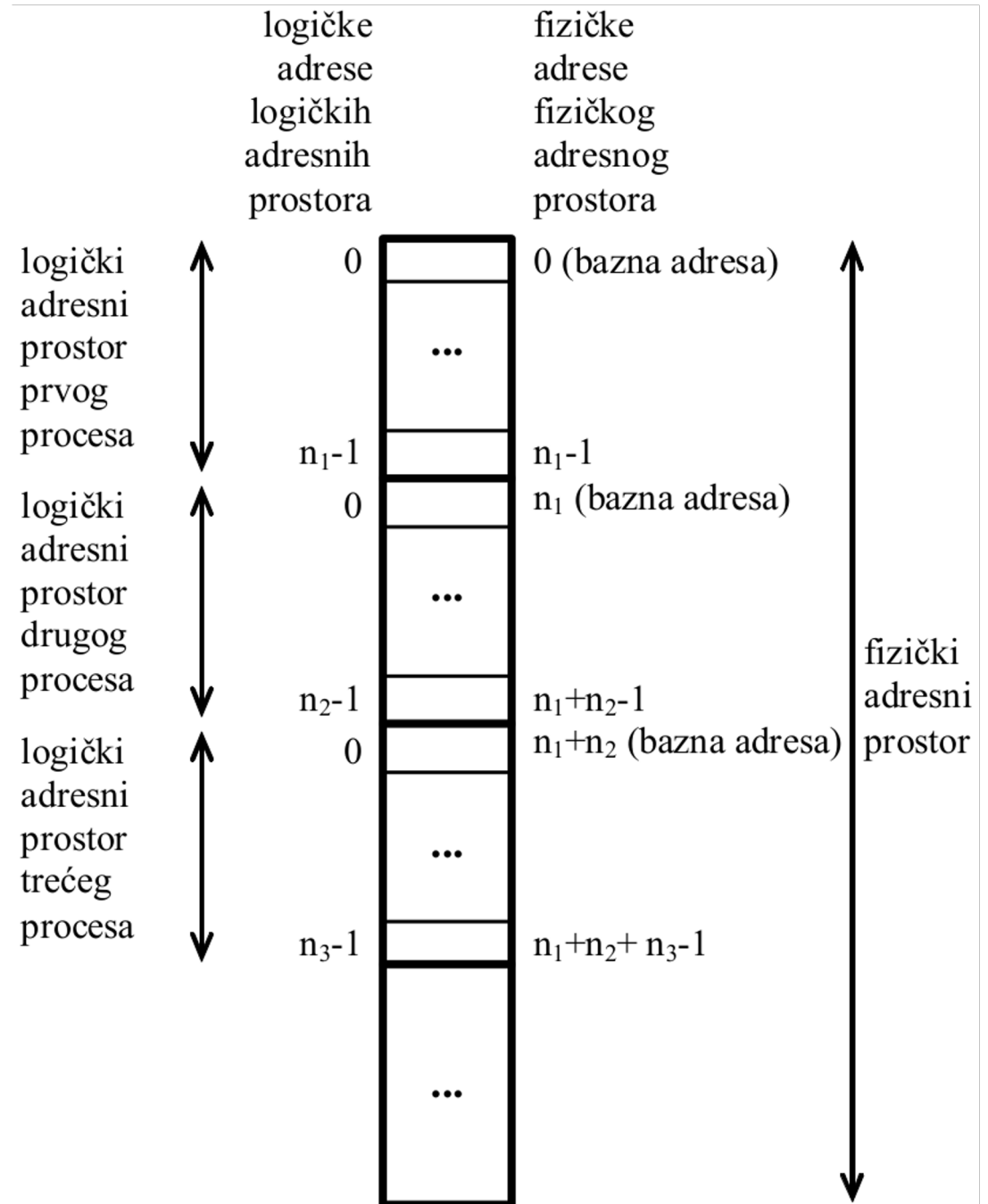

Pretvaranje logičke adrese u fizičku

MMU (engl. *Memory Management Unit*)

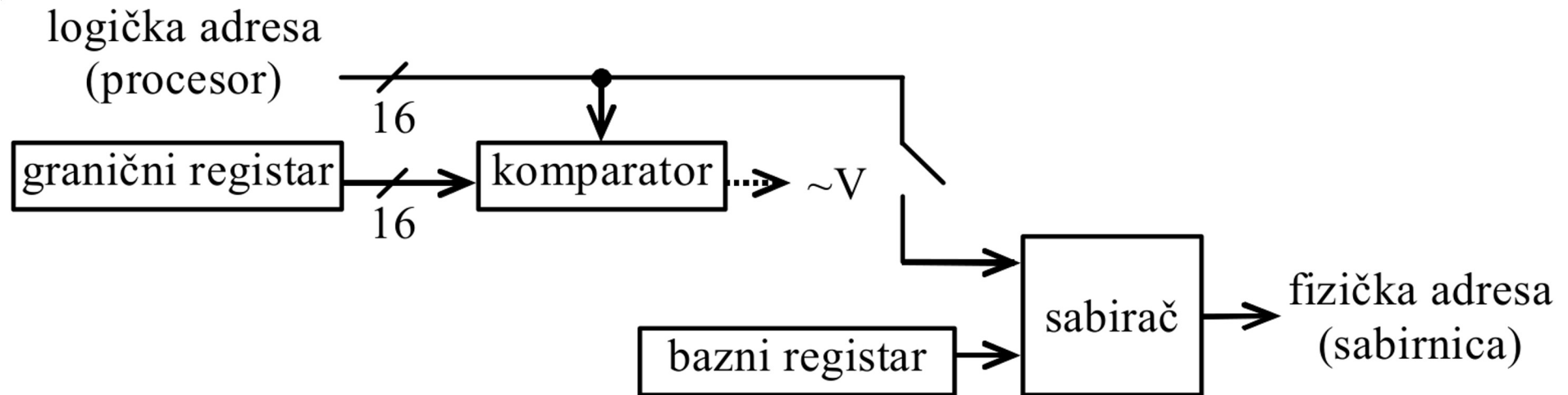

Izuzetak (engl. *exception*)

Ako je logička adresa neispravna ($\sim V$)

- MMU detektuje izlazak van opsega adresa

Procesor obrađuje **izuzetak**

- **mikro-program izuzetka**

- sličan mikro-programu prekida

- registar broja vektora

- **obrađivač izuzetka** (engl. *exception handler*)

- **registar izuzetka** (adresa mikro-programa)

- sličan registru prekida, dodaje se upravljačkoj jedinici

Razlika između izuzetaka i prekida

1. Pojavu izuzetka otkriva MMU, a ne kontroler
2. Broj vektora izuzetka pribavlja procesor, a ne kontroler
3. Obrada izuzetka počinje odmah po njegovom otkrivanju
4. Izuzeci ne mogu biti onemogućeni

Privilegovani i neprilegovani režim rada

Rukovanje baznim i graničnim registrima

- privilegovane naredbe/režim rada (OS)
- neprilegovane naredbe/režim rada (programi)

Fizička memorija

- **korisničkom prostoru** (engl. *user space*) pristupaju procesi u **neprivilegovanom režimu rada**
- **sistemskom prostoru** (engl. *kernel space*) pristupa OS u **privilegovanom režimu rada**

SR₅ – bit privilegije

- Kako se SR₅ ne bi neovlašćeno menjao, NASTAVI spada u privilegovane naredbe
 - obrađivači prekida i izuzetaka – privilegovani potprogrami

Realizacija sistemskih poziva

Kako pristupiti funkcijama operativnog sistema, kada spadaju u privilegovani kod?

Sistemski pozivi se realizuju kao **obrađivači izuzetaka**

Naredba IZAZOVI <broj_vektora>

Pored poziva operacije, prevodi i procesor u privilegovani režim rada

Sistemske programi

Prevođenje i pokretanje programa

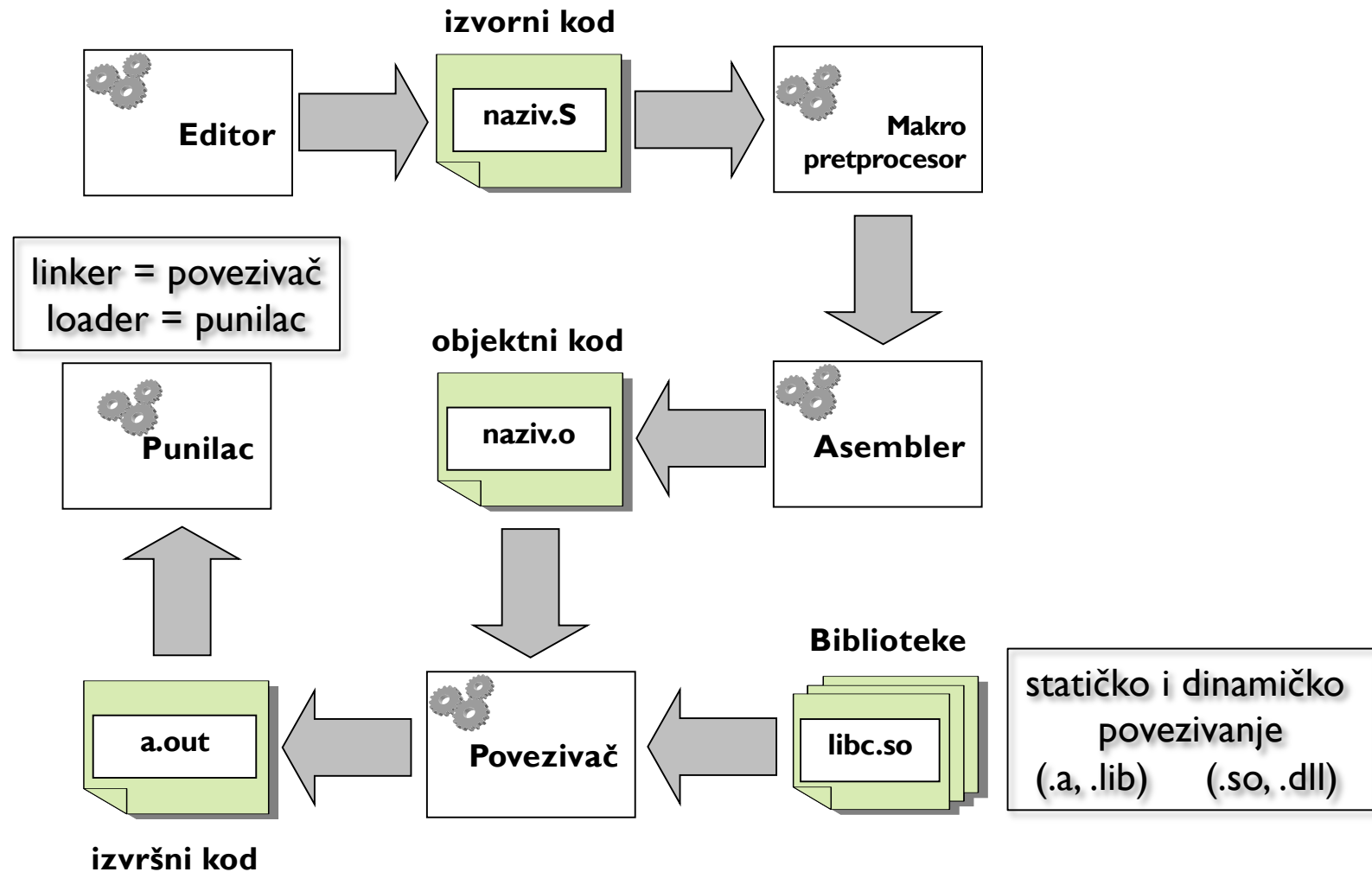

Editor

Poređenje editora: https://en.wikipedia.org/wiki/Comparison_of_text_editors

Kreiranje/izmena sadržaja tekstualnih fajlova

Prikaz (dela fajla) po linijama

– kontrolni znaci, gde počinje i završava se linija?

00000000:	50 72 76 61 20 6C 69 6E 69 6A 61 20 74 65 6B 73	Prva linija teks
00000010:	74 61 2E 20 49 20 6A 6F 73 20 6D 61 6C 6F 2E 2E	ta. I jos malo..
00000020:	2E 0A 44 72 75 67 61 20 6C 69 6E 69 6A 61 2C 20	..Druga linija,
00000030:	70 72 65 74 68 6F 64 6E 6F 20 6A 65 20 7A 6E 61	prethodno je zna
00000040:	6B 20 7A 61 20 45 4E 54 45 52 2E 0A 0A 54 72 65	k za ENTER...Tre
00000050:	63 61 20 6C 69 6E 69 6A 61 20 73 61 20 6D 61 6C	ca linija sa mal
00000060:	6F 20 72 61 7A 6D 61 6B 61 20 6F 64 20 64 72 75	o razmaka od dru
00000070:	67 65 2E 0A	ge..

```
Prva linija teksta. I jos malo...
Druga linija, prethodno je znak za ENTER.

Treca linija sa malo razmaka od druge.
```

Editor

Komande

- editorske komande
(komandni i znakovni režim rada)
- kombinacija tastera
- poseban pokazivački uređaj

Kursor

- ubaci/prepiši (engl. *insert/overwrite*)
- enter – pomeranje na narednu liniju

Makro pretprocesor

Poziva se pre asemblera, analizira fajl i prepoznaje:

- makro definicije
- makro pozive
- uslovne direktive

Menja sadržaj fajla pre prosleđivanja asembleru

Zasniva se na leksičkoj i sintaksoj analizi

Prepoznavanje makro definicija

- **tabela makro imena**
- **tabela makro tela**

Makro pretprocesor

Radi brže pretrage, parametri makroa se zamenjuju rednim brojevima ispred kojih je znak &

IZBACI

```

MAKRO
PREBACI_RP      R
DODAJ_1        R, (%0)
KRAJ            %0
  
```

UBACI

```

MAKRO
PREBACI_PR      (%1) , R
DODAJ_1        %1
KRAJ
  
```

Tabela makro imena		
IZBACI	1	2
UBACI	3	4

Tabela makro tela		
1	PREBACI_RP	&1, (%0)
2	DODAJ_1	%0
3	PREBACI_PR	(%1), &1
4	DODAJ_1	%1

Makro pretprocesor

Prepoznavanje makro poziva

- argumenti se smeštaju u **tabelu argumenata**

IZBACI %2

redni broj	Argument
1	%2

- pretraga tabele imena i nalaženje linija koje odgovaraju makro definiciji
- zamena poziva telom (uz zamenu parametara)
- ponovna analiza od prve ubačene linije