

Računar Koncept

Računar Koncept

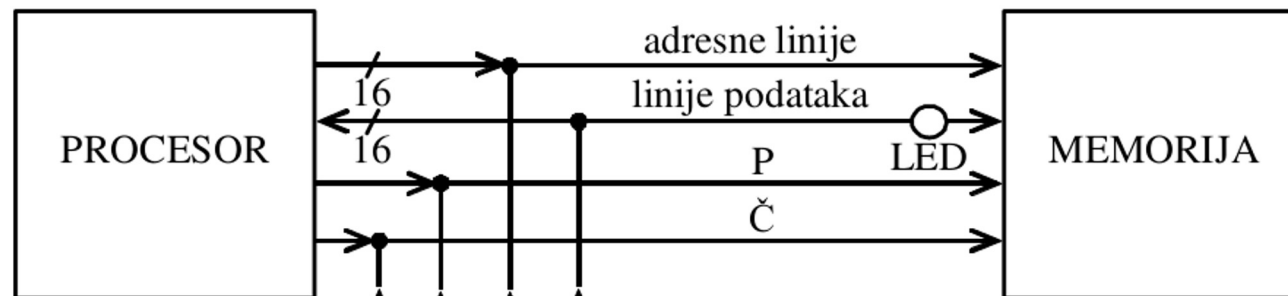
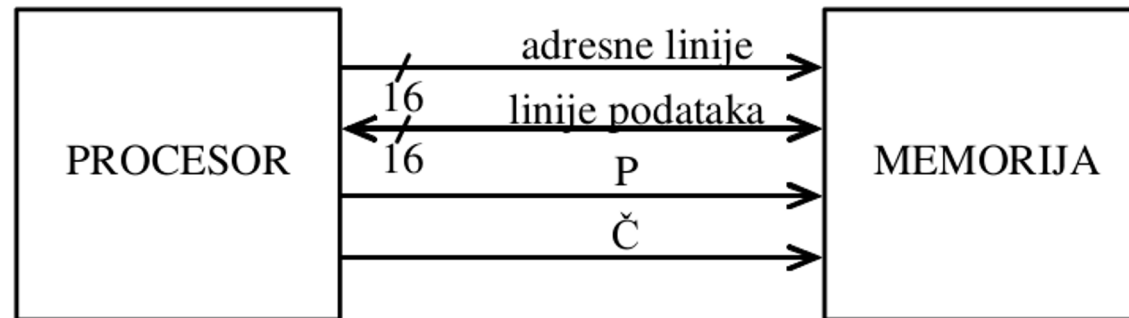

- S1 – zaustavlja procesor, omogućava pristup spolja
- S2 – čitanje i pisanje
- S3 – adresne linije
- S4 – linije podataka

Upravljačka tabla

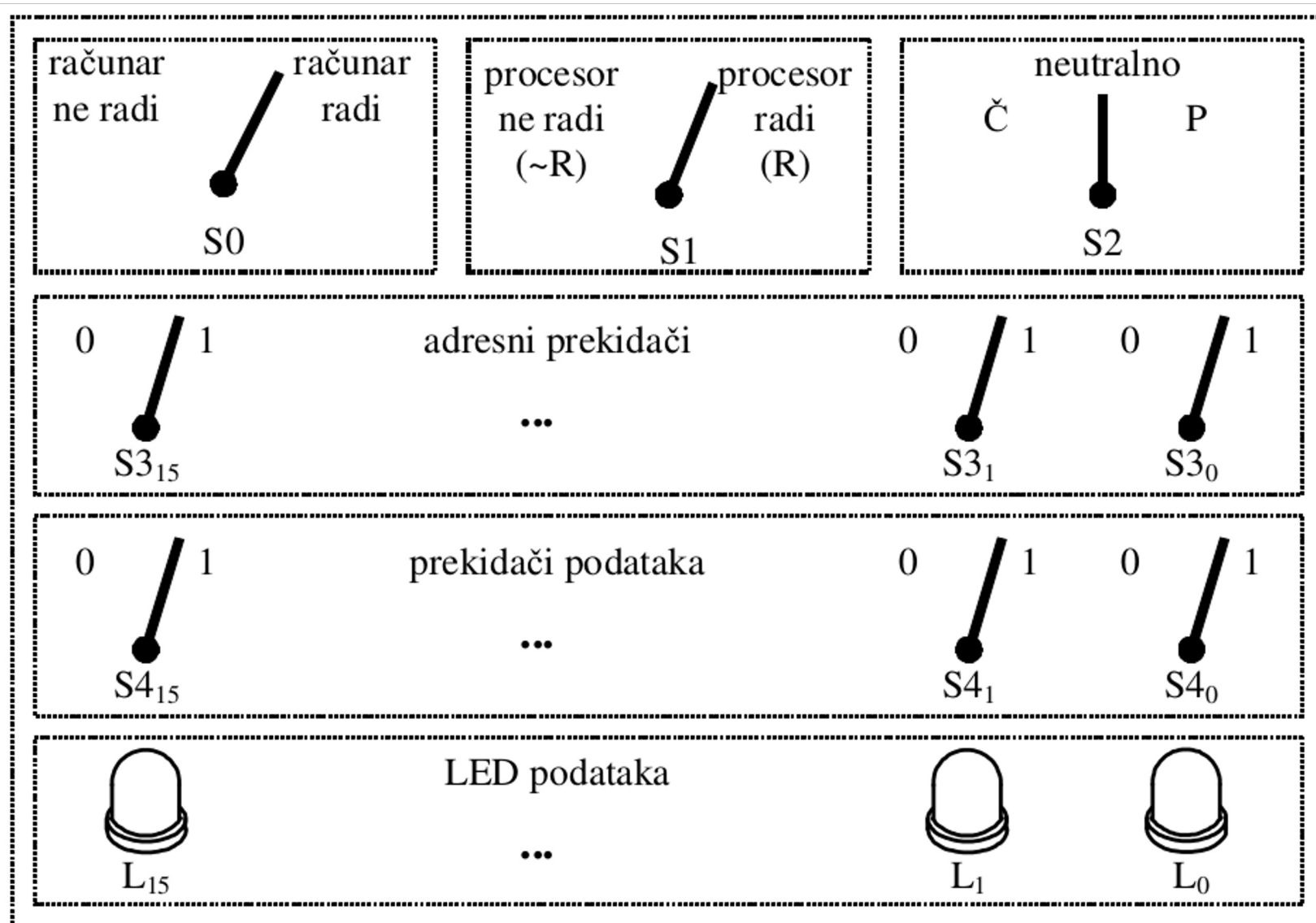

ENIAC, 1946.

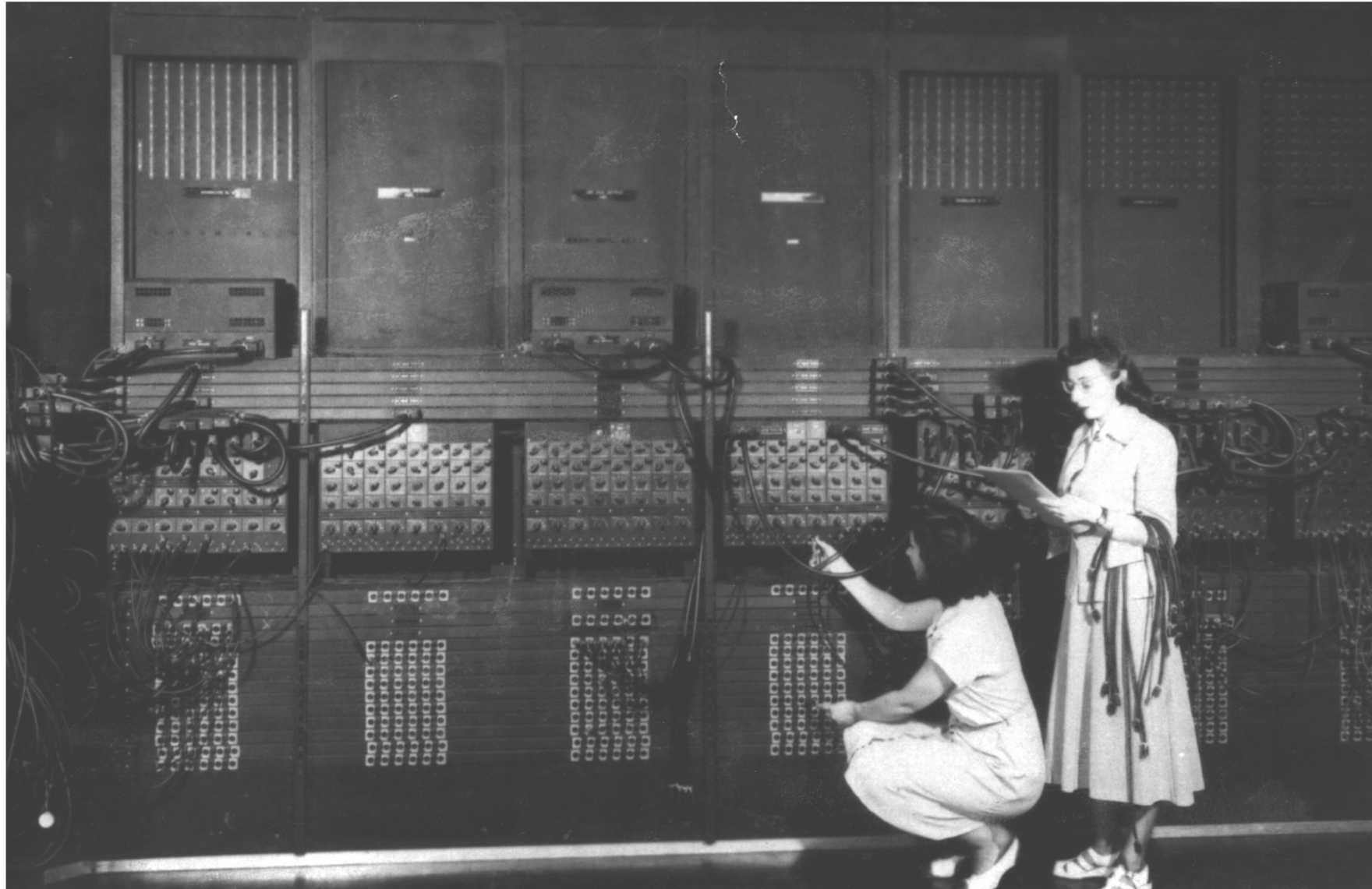

Altair 8800, 1974.

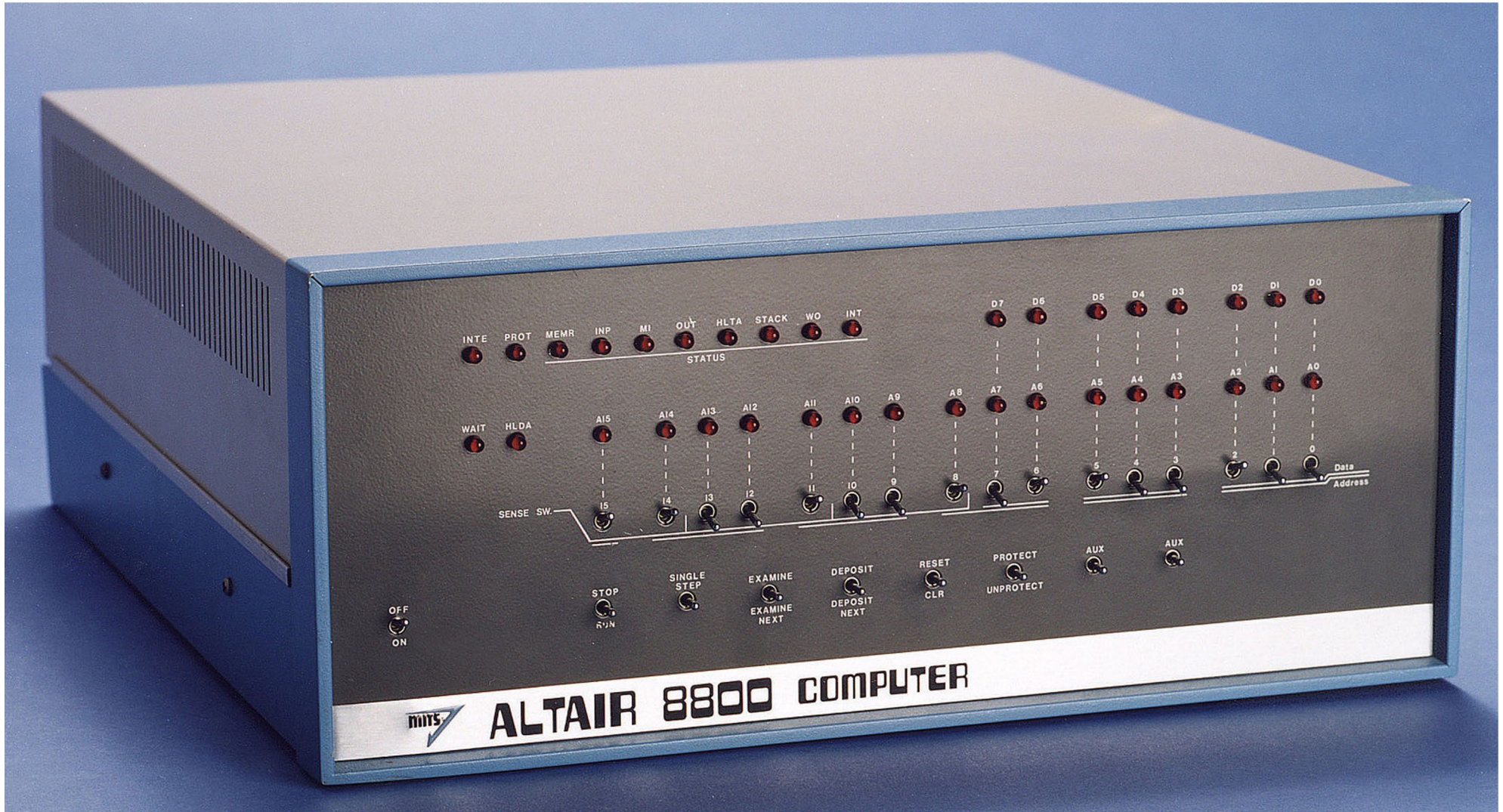

Ulaz i izlaz – komandni jezik

P – pisanje memorijske lokacije

Č – čitanje memorijske lokacije

I – izvršavanje programa

komanda -> P razmak broj razmak broj

| Č razmak broj

| I razmak broj

Tastatura

Kodovi znakova se nalaze u posebnoj memoriji tastature

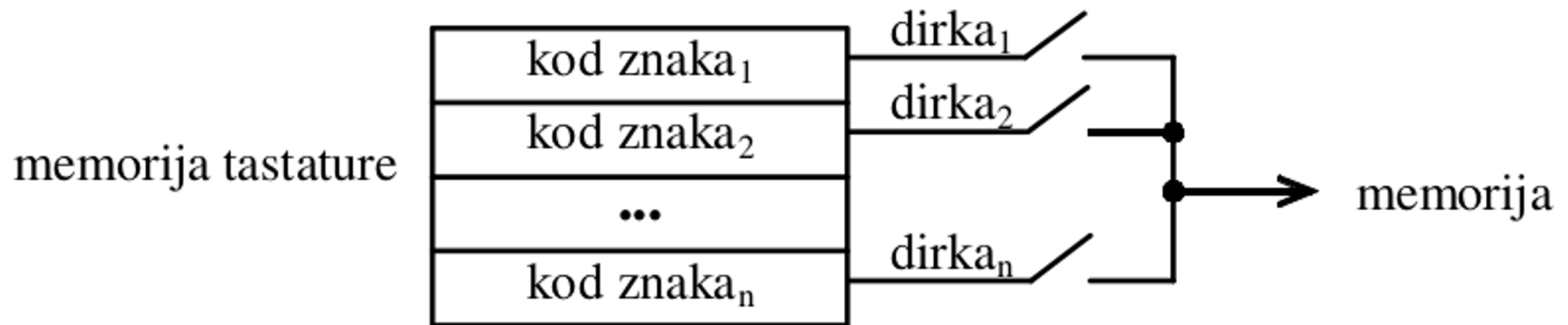

Tastatura

Kontroler tastature

- registar podataka
- registar stanja

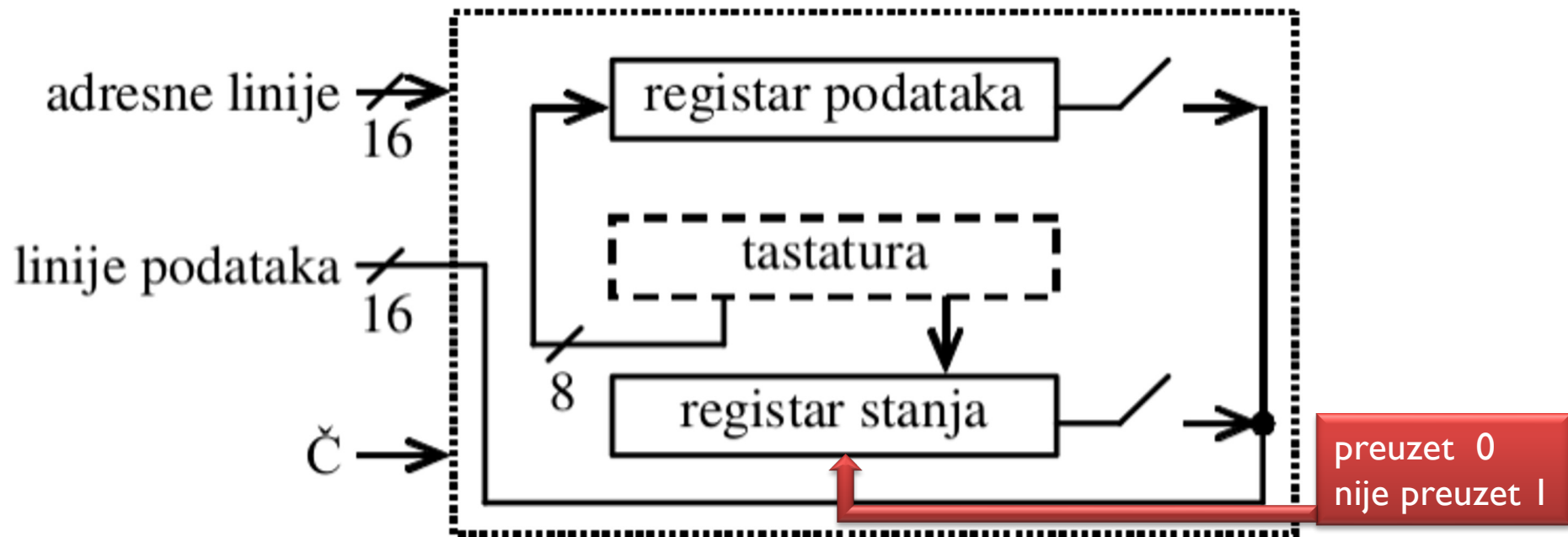

Ekran

- Realizovan kao matrica, gde svaka pozicija može prikazati jedan znak
- Kod znaka određuje koje tačke u znakovnoj poziciji treba da budu osvetljene

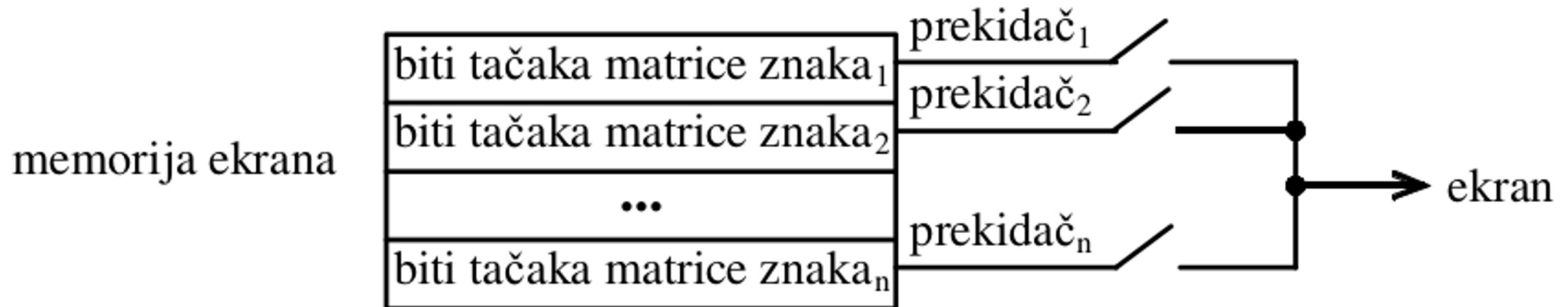

Ekran

Kontroler ekrana

- registar podatka
- registar stanja

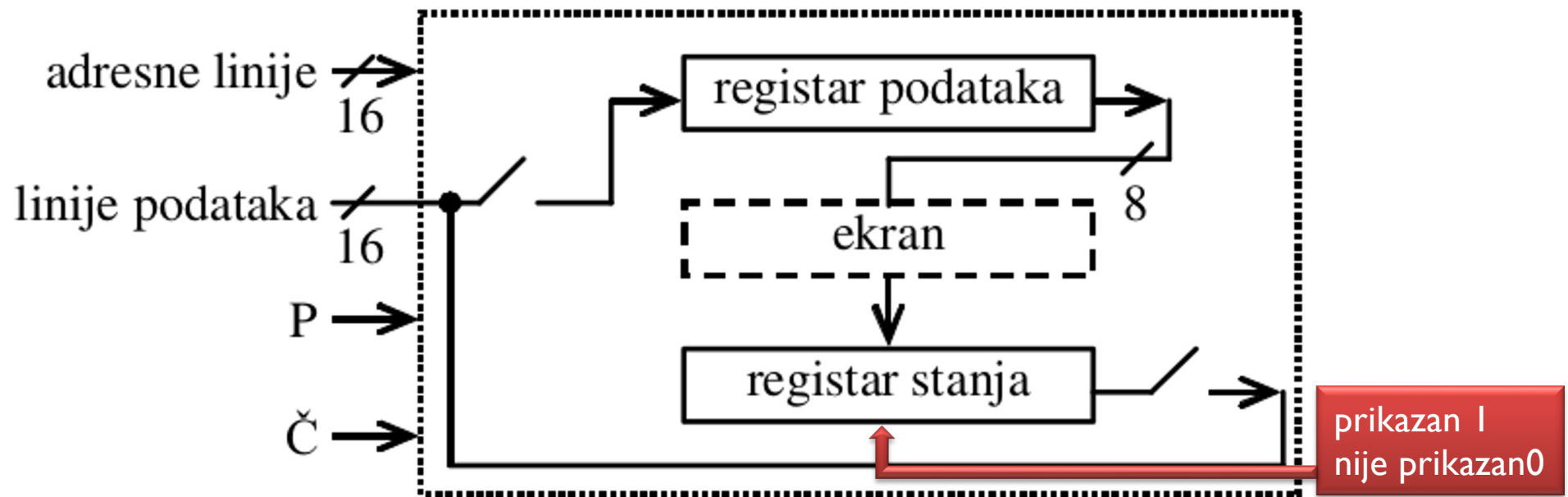

Računar Koncept sa terminalom

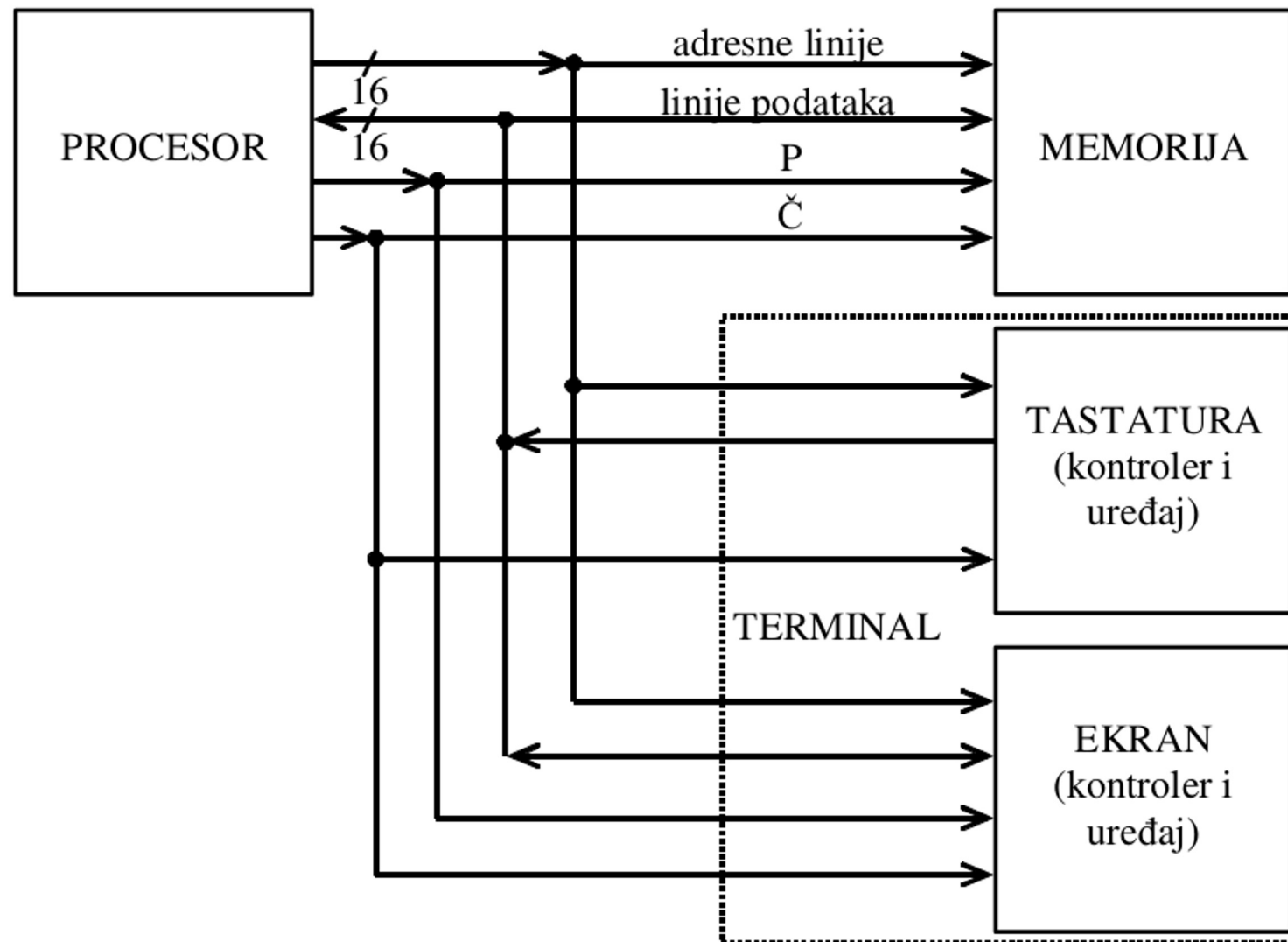

DEC VT05, 1970.



Kodiranje znakova

ASCII (engl. *American Standard Code for Information Interchange*) kod, 1963.

- 7-bitni
- 8-bitni, kodne strane

UNICODE, 1988.

- 16-bitni
- 32-bitni
- UTF-8
- UTF-16
- UTF-32



Kod	Znak	Kod	Znak	Kod	Znak	Kod	Znak
000	<i>NUL (Null character)</i>	020	<i>SP (Space)</i>	040	@	060	`
001	<i>SOH (Start of Header)</i>	021	!	041	A	061	a
002	<i>STX (Start of Text)</i>	022	"	042	B	062	b
003	<i>ETX (End of Text)</i>	023	#	043	C	063	c
004	<i>EOT (End of Transmission)</i>	024	\$	044	D	064	d
005	<i>ENQ (Enquiry)</i>	025	%	045	E	065	e
006	<i>ACK (Acknowledgment)</i>	026	&	046	F	066	f
007	<i>BEL (Bell)</i>	027	'	047	G	067	g
008	<i>BS (Backspace)</i>	028	(048	H	068	h
009	<i>HT (Horizontal Tab)</i>	029)	049	I	069	i
00A	<i>LF (Line Feed)</i>	02A	*	04A	J	06A	j
00B	<i>VT (Vertical Tab)</i>	02B	+	04B	K	06B	k
00C	<i>FF (Form Feed)</i>	02C	,	04C	L	06C	l
00D	<i>CR (Carriage Return)</i>	02D	-	04D	M	06D	m
00E	<i>SO (Shift Out)</i>	02E	.	04E	N	06E	n
00F	<i>SI (Shift In)</i>	02F	/	04F	O	06F	o
010	<i>DLE (Data Link Escape)</i>	030	0	050	P	070	p
011	<i>DC1 (XON/Device Control 1)</i>	031	1	051	Q	071	q
012	<i>DC2 (Device Control 2)</i>	032	2	052	R	072	r
013	<i>DC3 (XOFF/Device Control 3)</i>	033	3	053	S	073	s
014	<i>DC4 (Device Control 4)</i>	034	4	054	T	074	t
015	<i>NAK (Negative Ack)</i>	035	5	055	U	075	u
016	<i>SYN (Synchronous Idle)</i>	036	6	056	V	076	v
017	<i>ETB (End of Trans. Block)</i>	037	7	057	W	077	w
018	<i>CAN (Cancel)</i>	038	8	058	X	078	x
019	<i>EM (End of Medium)</i>	039	9	059	Y	079	y
01A	<i>SUB (Substitute)</i>	03A	:	05A	Z	07A	z
01B	<i>ESC (Escape)</i>	03B	;	05B	[07B	{
01C	<i>FS (File Separator)</i>	03C	<	05C	\	07C	
01D	<i>GS (Group Separator)</i>	03D	=	05D]	07D	}
01E	<i>RS (Record Separator)</i>	03E	>	05E	^	07E	~
01F	<i>US (Unit Separator)</i>	03F	?	05F	_	07F	<i>DEL (Delete)</i>

Znakovna i interna predstava celih brojeva

10000001_2

– Interno: $81_{16} = 129_{10}$

– Znakovno: $31_{16} 30_{16} 30_{16} 30_{16} 30_{16} 30_{16} 30_{16} 31_{16}$

Znakovna predstava – ulaz i izlaz

- konverzija iz znakovne predstave u internu
- konverzija iz interne predstave u znakovnu

Znakovna interakcija

Unos komandi znak po znak

- eho – prikaz znakova na ekranu
- editovanje (unos i brisanje znakova)
- interpretiranje komandi
 - prepoznavanje komande
 - izdvajanje argumenata
 - izvršavanje komande
- interpreter komandi
 - prompt – znak koji saopštava korisniku da je interpreter spreman

Rad interpretera

while (true)

prikaži prompt i preuzmi komandu

if (prvi znak komande je P) && (sledi heksadecimalni broj)

&& (sledi heksadecimalni broj)

izmeni sadržaj navedene memorijske lokacije

else

if (prvi znak komande je Č) && (sledi heksadecimalni broj)

prikaži sadržaj navedene memorijske lokacije

else

if (prvi znak komande je I) && (sledi heksadecimalni broj)

pokreni izvršavanje korisničkog programa

else

prikaži poruku greške

- Izvršavanje korisničkih programa – kao **potprogram**

Drajver terminala

Ulazna operacija

- preuzimanje znakova

čekaj_tastaturu:	PREBACI_NR	\$0,%0
	PREBACI_DR	registar_stanja_tastature,%1
	UPOREDI	%1,%0
	SKOČI_ZA_==	čekaj_tastaturu
	PREBACI_DR	registar_podataka_tastature,%2

- eho
- editovanje

Izlazna operacija

- prikaz znakova

čekaj_ekran:	PREBACI_NR	\$0,%0
	PREBACI_DR	registar_stanja_ekrana,%1
	UPOREDI	%1,%0
	SKOČI_ZA_==	čekaj_ekran
	PREBACI_RD	%2,registar_podataka_ekrana

Drajver terminala

Radno čekanje (engl. *busy waiting*, *polling*)

Ulaz

- dok se ne napuni bafer, ili
 - se pritisne taster za kraj unosa
- poništavanje znaka zahteva
 - uklanjanje znaka iz bafera
 - uklanjanje znaka sa ekrana

Izlaz

- izlazni bafer

BIOS

Basic Input Output System (CP/M, 1974.)

- UEFI (engl. *Unified Extensible Firmware Interface*), 2005.
- Coreboot 2000/2008.
 - Chromebook

Kod KONCEPT-a, BIOS čine

- interpreter komandi
- drajver terminala
- ulazna lokacija (0000_{16}) sadrži adresu početka BIOS-a, tačnije interpretera komandi



Interaktivni i programski nivo korišćenja BIOS-a

Računar Koncept sa terminalom i BIOS-om ima samo 2 prekidača (napajanje, reset)

Vrste memorije

Računar Koncept sa terminalom

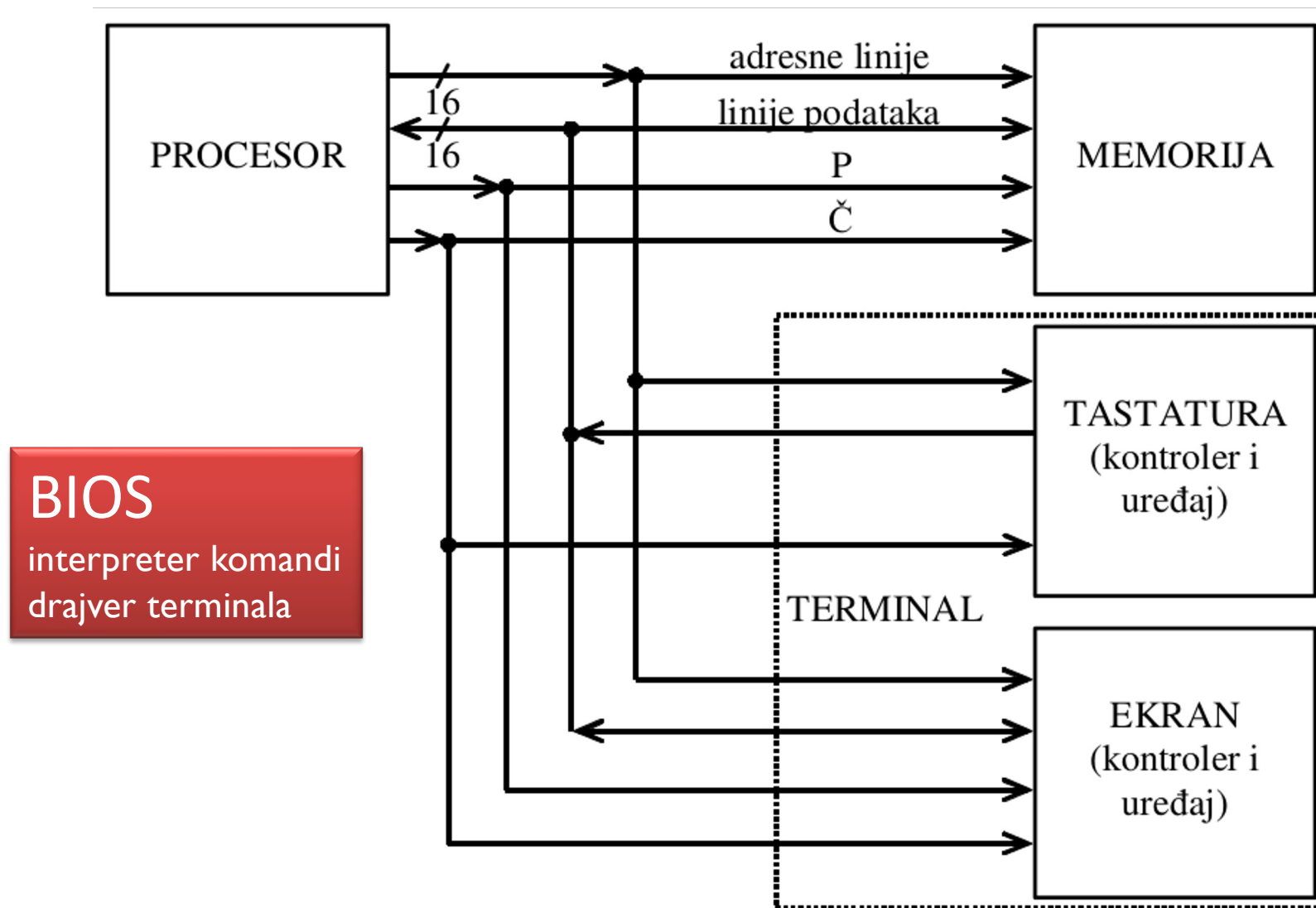

Vrste memorije

Poluprovodničke

- Narušive (engl. *volatile*) – RAM (Random Access Memory)
 - SRAM (tipično za keš), DRAM, DDR, GDDR...
- Nenarušive (engl. *non-volatile*) – ROM (Read-Only Memory)
 - PROM, EPROM, EEPROM, FLASH

Magnetne

- Hard disk
- Floppy disk

Williams-ova cev, 1946



Dekatron cev, WITCH, 1949

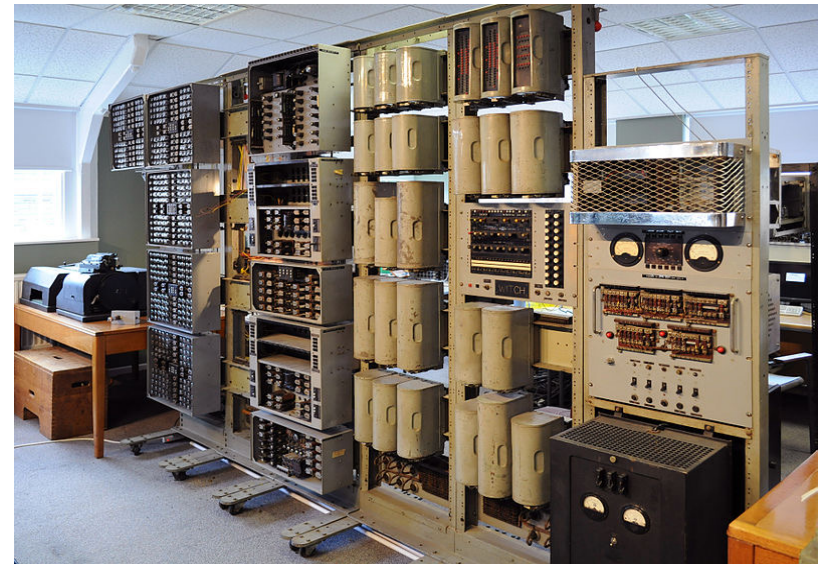
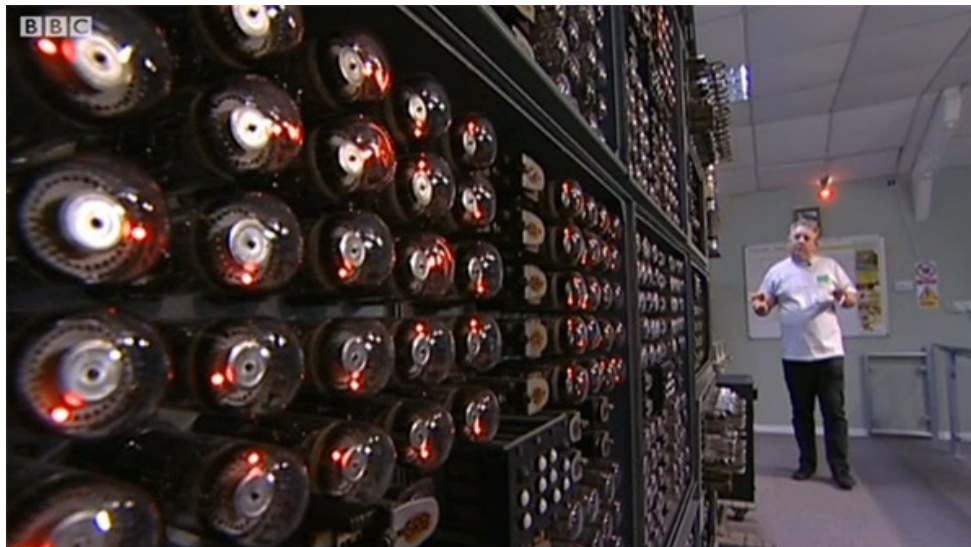
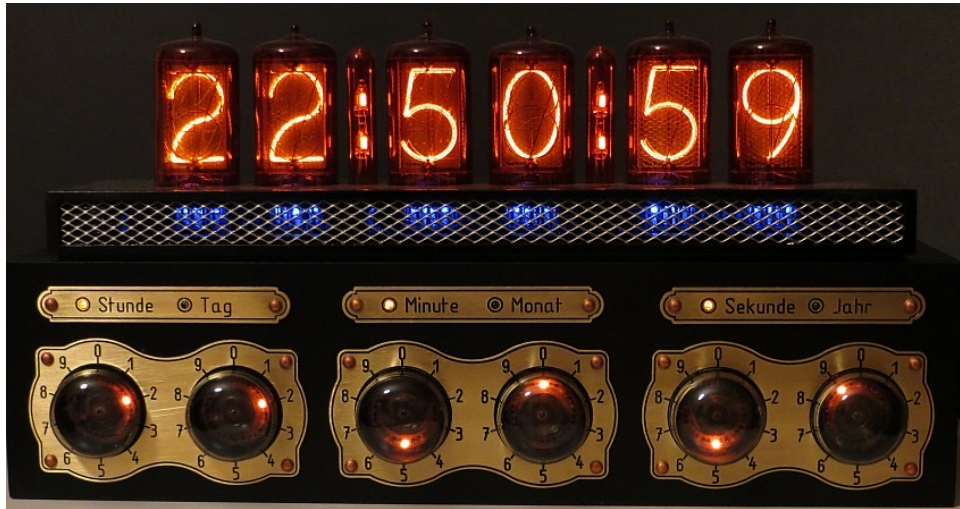

SRAM i DRAM

SRAM ćelija (6 tranzistora)

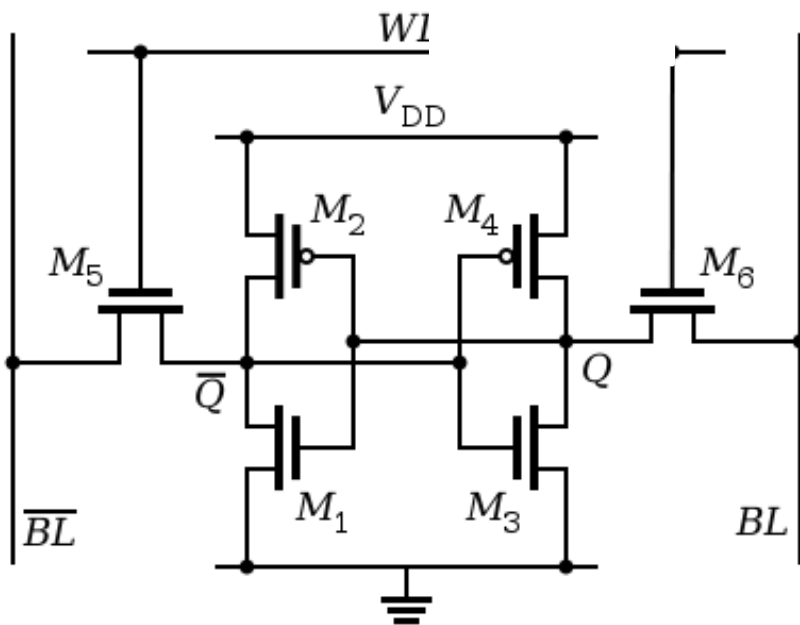

DRAM ćelija
(1 tranzistor i 1 kondenzator)

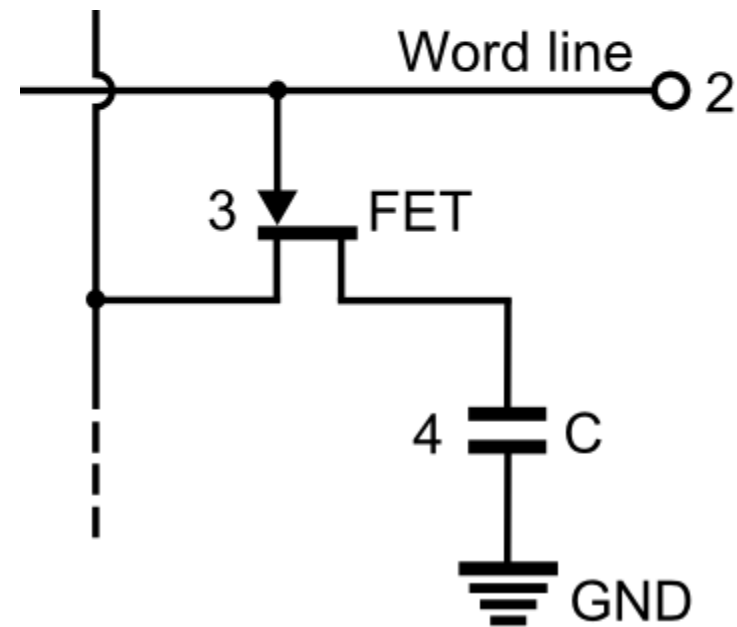

Hard disk

Jedna ili više **ploča**

- više koncentričnih **staza**
- staze se dele na **sektore**

Glava za čitanje i pisanje

Rad sa diskom

- jedinica čitanja i pisanja je **blok** sa jednim ili više sektora
- bafer za bar 1 blok

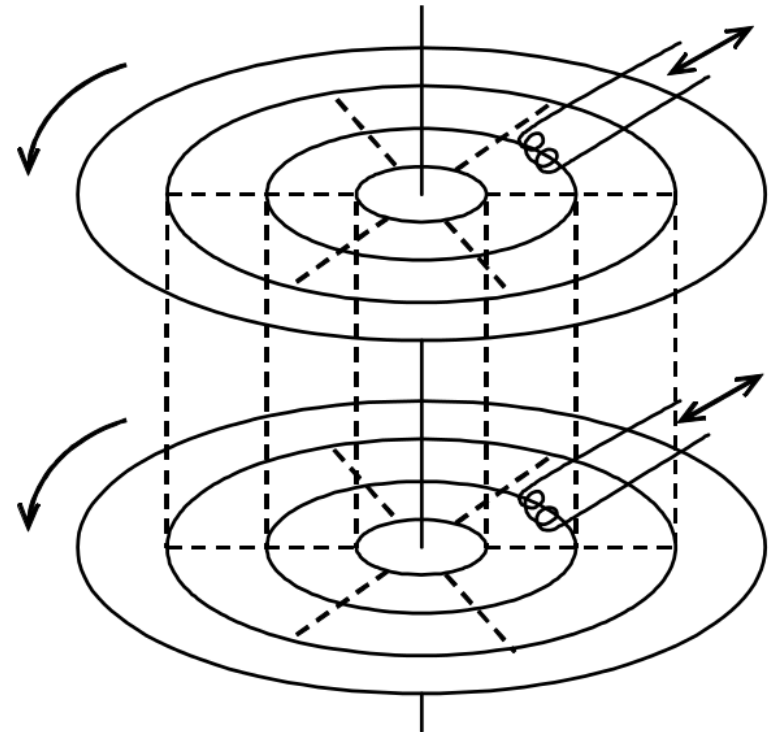

Poređenje memorija

Hard disk

- veliki kapacitet
- mala brzina
- trajno pamćenje

RAM

- manji kapacitet
- velika brzina
- pamćenje dok ima napona

Radna (RAM) i masovna (HD) memorija

Hijerarhija memorije

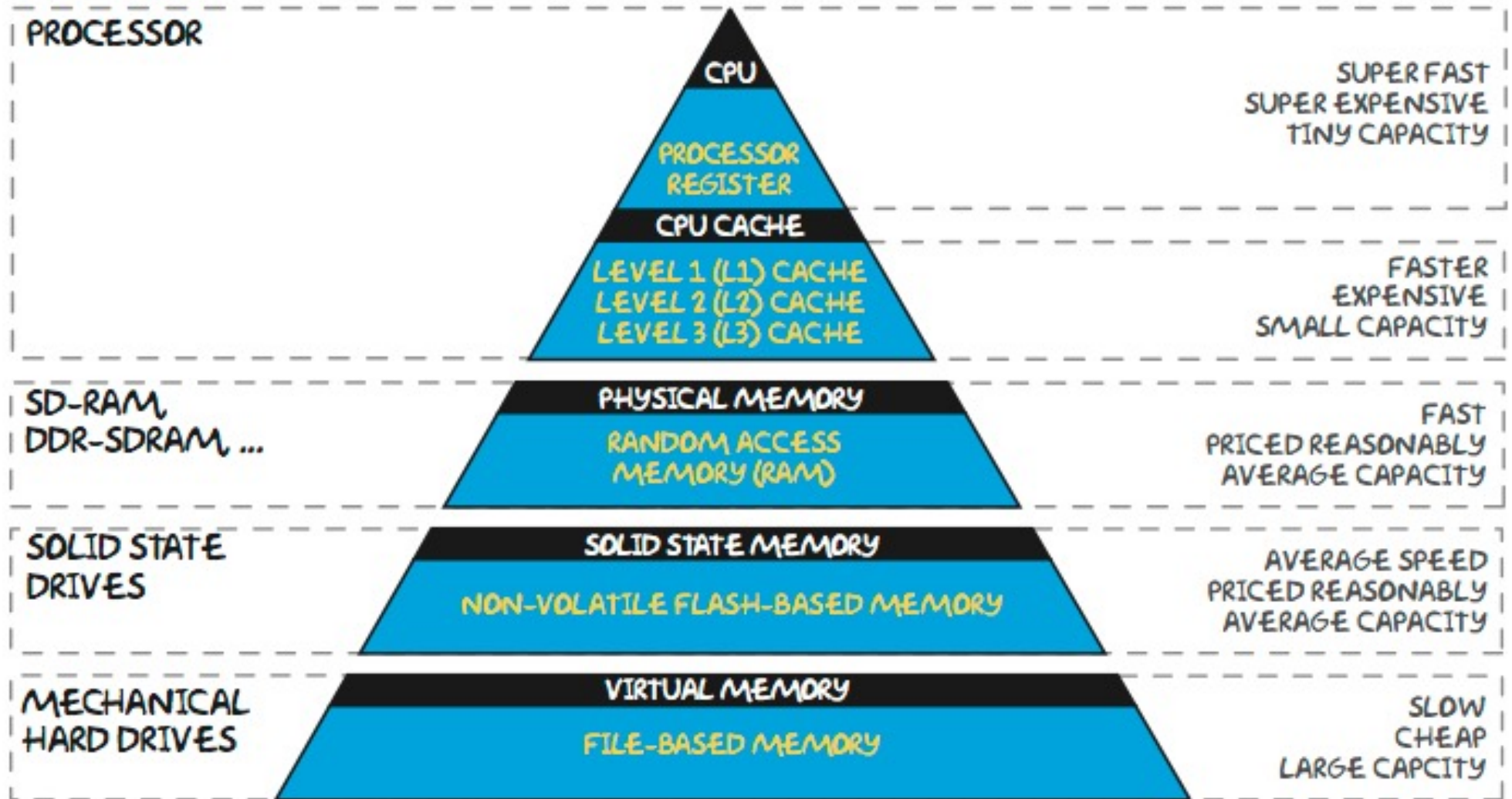

Izvor: <http://computerscience.chemeketa.edu/cs160Reader/ComputerArchitecture/MemoryHeirarchy.html>

Kontroler diska

Prenos bajta ka disku i od diska

Prenos broja staze i broja sektora

Registar stanja

- bit 0 – komunikacija je moguća
- bit 1 i 2 – smer slanja podatka (na disk/sa diska)

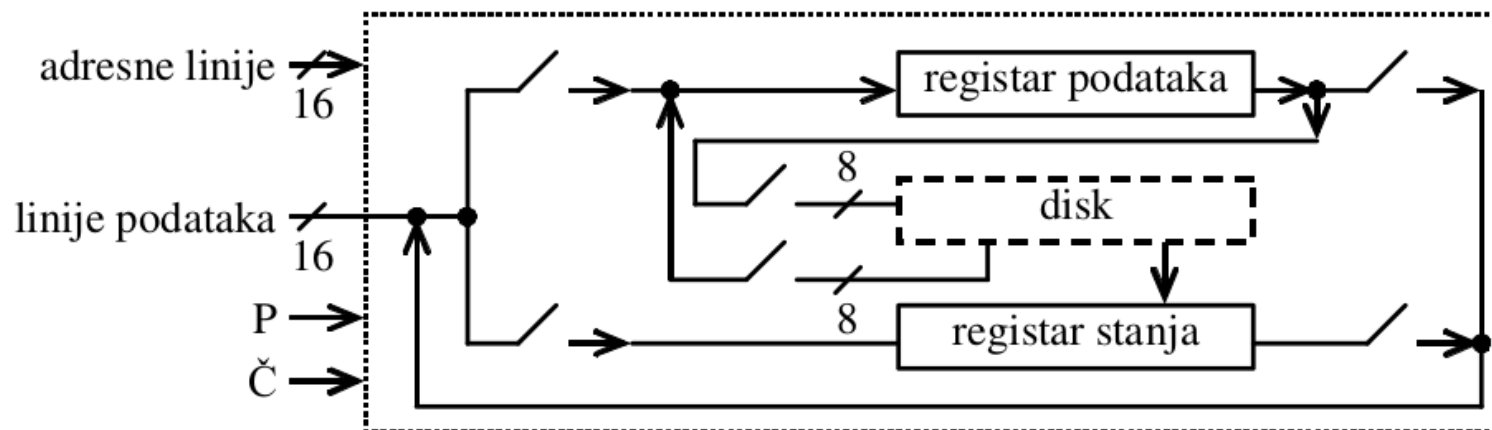

Kontroler diska

Postupak:

1. Procesor postavlja smer prenosa
2. Prenos broja staze
3. Prenos broja sektora
4. Prenos bloka bajt po bajt

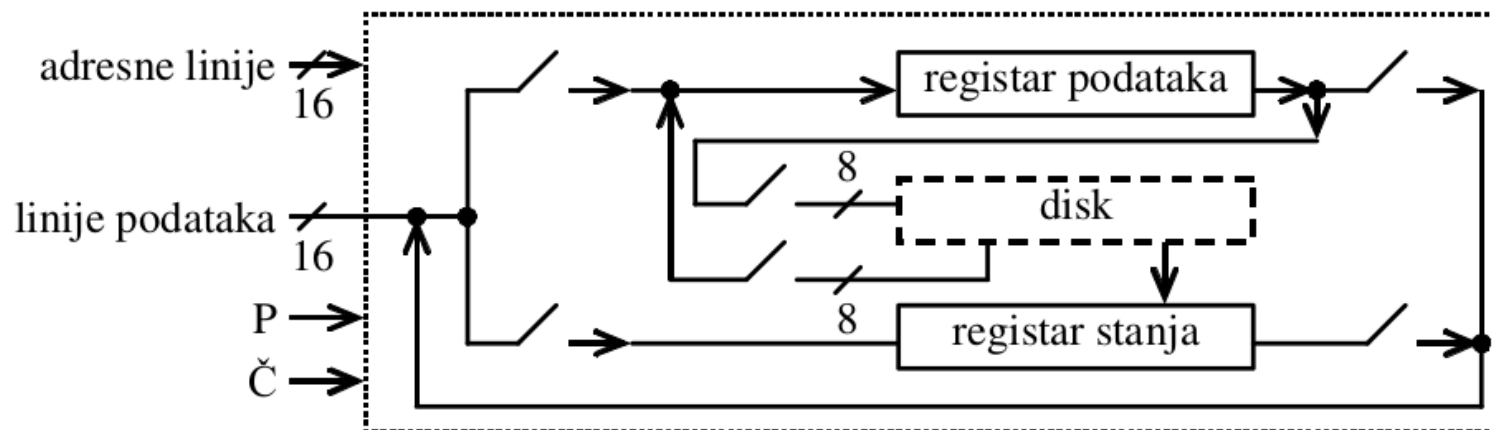

Drajver diska

Drajver diska brine da pristup registrima kontrolera diska bude u skladu sa pravilima upotrebe

Pretvara redni broj bloka u broj staze i sektora

Ima 2 potprograma:

- **ulazna operacija** (čitanje sadržaja bloka – adresa ulaznog bafera programa i broj bloka)
- **izlazna operacija** (pisanje sadržaja bloka – adresa izlaznog bafera programa i broj bloka)

Drajver diska

Prošireni interpreter i BIOS

```
komanda -> P razmak broj razmak broj
           |Č razmak broj
           |I razmak broj
           |N razmak broj razmak broj
           |S razmak broj razmak broj
```

prošireni interpreter komandi	
drajver terminala	drajver diska

Računar Koncept sa masovnom memorijom

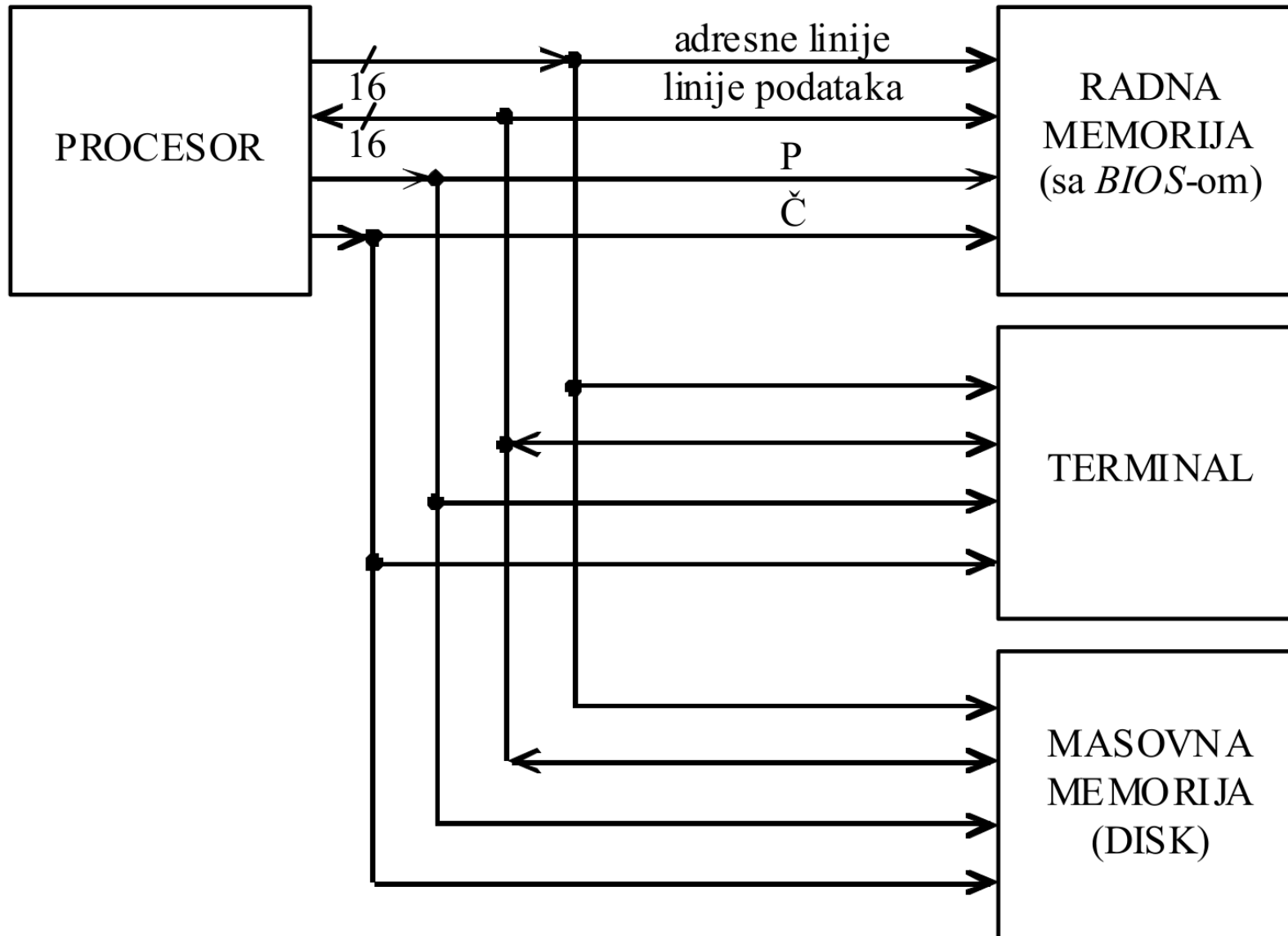

(Ne tako) nove tehnologije

MRAM (engl. *Magnetoresistive Random-Access Memory*)

- 1 bit – dve feromagnetne ploče razdvojene izolatorom
- još uvek nedovoljno razvijena za široku upotrebu
- današnji vodeći operativni sistemi nemaju podršku

SSD (engl. *Solid State Disk*)

- Flash memorija sa hard disk interfejsom
- mnogo brži od magnetnog diska
- još uvek postoje problemi sa ograničenim brojem upisa (nije preporučljivo da se koristi za swap/pagefile)
- (Mini) PCIe SSD